



Mirra 250

- Fundida em liga de alumínio anodizado.
- Amplo espaço entre o motor e a lâmina para uma higienização segura.
- Motor ventilado.
- Lâmina forjada e temperada com grossa espessura.
- Parafusos e apara-fatias em aço inox.
- Robusto suporte da vela.
- Afiador fundido incorporado com dois rebolos.
- Dimensão compacta, mas capacidade alta de corte.
- Versão CE Profissional com carro móvel desbloqueado.
- Disponível versão com lâmina teflonada ou dentada.
- Inclinação da lâmina de 25 Graus.



Amplo espaço entre a lâmina e a base da máquina.



Proteção anti água na polia de série.



**Mirra 300 Y09**



**Mirra 300 C**

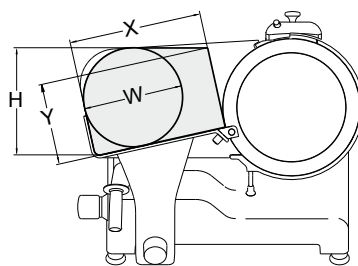
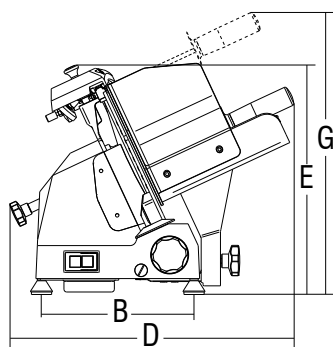
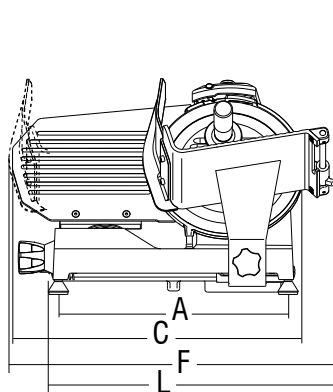

	Ø Lâmina	Motor	Espessura corte	Escorrimento carrinho	Prato	A	B	C	D	E	F	G	L	X	Y	H	W	Peso líquido	Medidas do embalagem	Peso bruto
	mm/inch.	watt/Hp	mm	mm	mm	mm	mm	mm	mm	mm	mm	mm	mm	mm	mm	mm	mm	kg	mm	kg
<b>Mirra 250 C</b>	250/10"	147/0,20	13	245	230x240	395	245	500	560	370	570	475	490	220	145	180	170	16	600x500x420	18
<b>Mirra 300 C</b>	300/12"	147/0,20	13	245	230x230	395	245	546	460	390	570	490	465	210	172	205	192	20	800x600x520	23
<b>Mirra 300 Y09</b>	300/12"	210/0,29	13	285	250x275	435	295	600	610	420	640	510	535	250	185	225	210	20,5	800x600x520	23,5

